

STARK Spannsysteme

Ein Unternehmen der ROEMHELD Gruppe

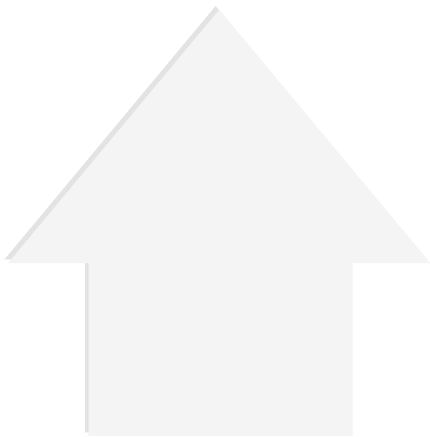

www.stark-inc.com



Das 1977 gegründete Hightech-Unternehmen STARK Spannsysteme gilt als Pionier in der Entwicklung und Herstellung von Nullpunkt Spannsystemen und ist das erste Unternehmen am Markt, welches sich seit Jahrzehnten ausschließlich auf diese Technologie spezialisiert hat.

Höchste Qualität und Präzision zeichnen das wohl breiteste Produktprogramm im Bereich der hochproduktiven Werkstückspannung am Markt aus. Mit STARK Komponenten, Produkten und Systemen gestaltet sich die Fertigung effizienter und flexibler.

STARK
INNOVATIV
ERFAHREN
INDIVIDUELL
SICHER



ROEMHELD Gruppe – zuhause in einer der aufregendsten Wirtschaftsregionen Deutschlands.

Hessen ist einer der Top-Wirtschaftsstandorte in Europa. Hier finden sich viele weltweit erfolgreiche Unternehmen aus den unterschiedlichsten Branchen. In keinem anderen deutschen Bundesland arbeiten prozentual mehr Menschen im Bereich Wissenschaft und Forschung als in Hessen. Rund 250.000 Studierende an hessischen Universitäten und Hochschulen sind die Fachkräfte von morgen.

In diesem dynamischen Umfeld nimmt die ROEMHELD Gruppe mit 550 Mitarbeitern und 110 Millionen Euro Jahresumsatz eine technologische Spitzenposition auf dem Gebiet der Spannsysteme für die Fertigungstechnik ein.

Die ROEMHELD Gruppe ist mittlerweile auf allen Kontinenten und in mehr als 50 Ländern vertreten und sorgt mit zahlreichen Tochtergesellschaften, Vertriebspartnern und Servicegesellschaften für eine rasche und intensive Kundenbetreuung in den Bereichen Maschinenbau, Medizintechnik, Automobil-, Luftfahrt- und Agrarindustrie.

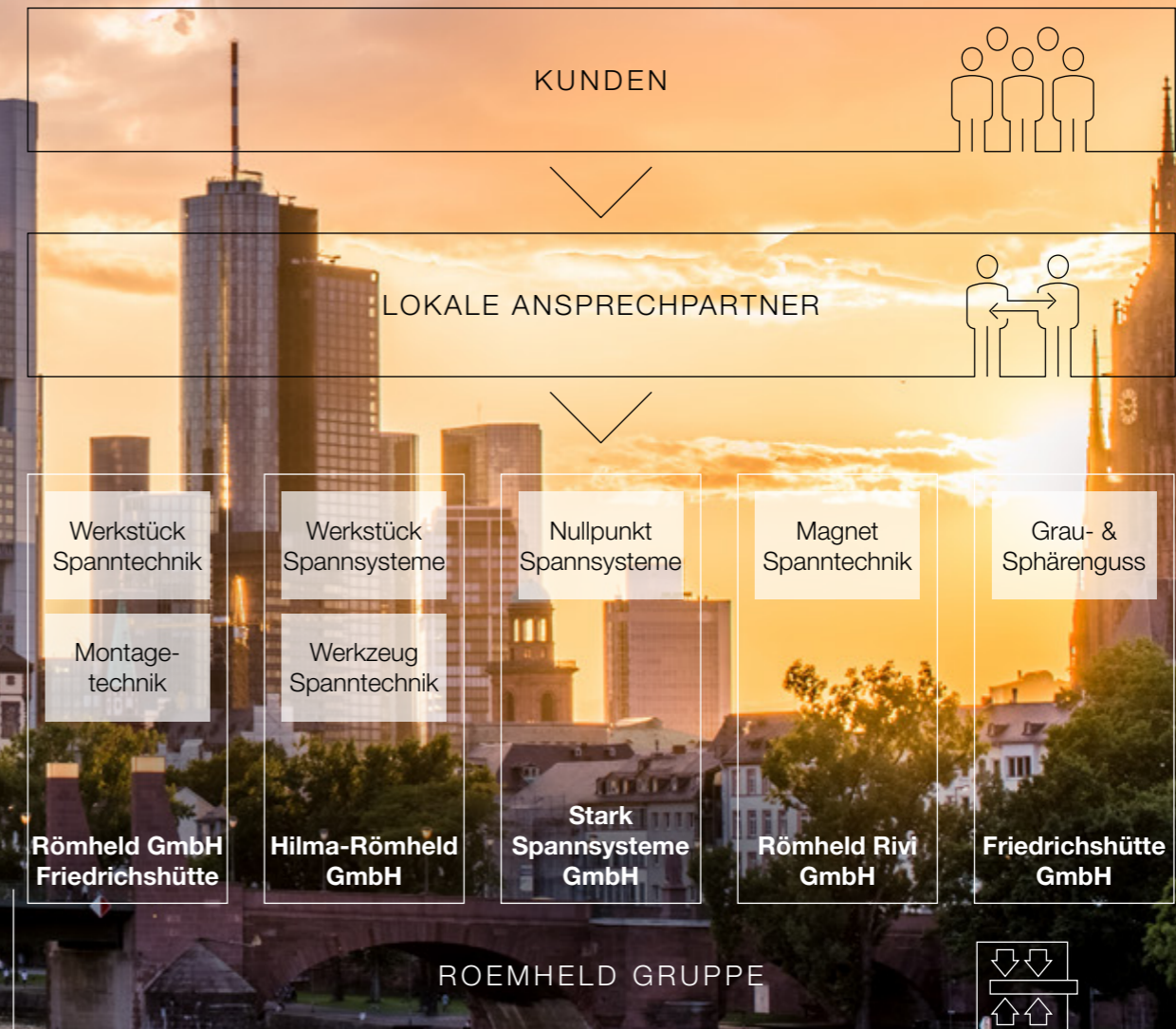



STARK Spannsysteme - wo Technologievorsprung auf Berge trifft.

Die Wirtschaft in Vorarlberg - dem westlichsten Bundesland in Österreich - ist so vielseitig wie seine Landschaft. Branchenvielfalt und regionale Wertschöpfungsketten auf internationalem Niveau charakterisieren das Wirtschaftstreiben.

Gemessen an den Patentanmeldungen rangiert Vorarlberg regelmäßig unter den Top 5 Regionen Europas. Durch die hohe Wirtschaftskraft steht das Land in einer Reihe mit den Metropolregionen Paris und Stockholm.

Dem typischen Vorarlberger werden die Eigenschaften Fleiß, Effizienz, Aufgeschlossenheit und Courage zugesprochen. Leistung wird in der Bevölkerung ebenso geschätzt wie Kreativität und Engagement.

Vorarlberg ist ein Grenzland. 80 % der insgesamt 350 km langen Landesgrenzen sind österreichische Staatsgrenzen. Die Region grenzt an die Schweiz, Deutschland und das Fürstentum Liechtenstein. Diese einzigartige Vier-Länder-Lage ist verantwortlich für die Offenheit und die Internationalität der ansässigen Wirtschaft.

Inmitten dieser bemerkenswerten Wirtschaftsregion und spektakulären Alpenszenerie liegt STARK Spannsysteme.



ROEMHELD
HILMA ■ STARK

INNOVATIV

100⁺ PATENTE

Die technologische Spitzenposition und das Wissen um die Bedürfnisse unserer Kunden spiegelt sich in mehreren hundert deutschen und internationalen Patent- und Gebrauchsmustern wieder.

SICHER

550 MITARBEITER

Die Unternehmen der ROEMHELD Gruppe befinden sich alle im Familienbesitz. 2019 arbeiten 550 Mitarbeiter für die Gruppe.

INDIVIDUELL

30.000 KOMPONENTEN

Das umfassende Sortiment der ROEMHELD Gruppe bietet mit mehr als 30.000 Artikeln für nahezu jede Aufgabenstellung das richtige Produkt und wird durch Neuproduktentwicklungen und kundenspezifische Lösungen permanent erweitert.

STARK

110 MIO

Die ROEMHELD Gruppe erzielte 2018 an den drei Standorten Laubach (DE), Hilchenbach (DE) und Rankweil (AT) einen kumulierten Umsatz von mehr als 110 Millionen Euro.

SICHER

50 LÄNDER

Die ROEMHELD Gruppe ist mittlerweile auf allen Kontinenten vertreten: 5 Standorte (Deutschland und Österreich), 6 Tochtergesellschaften (England, Frankreich, USA, China, Japan, Südkorea), Vertriebspartner und Servicegesellschaften in 50 Ländern und 18 Verkaufsbüros in Deutschland.

ERFAHREN

1988

STARK entwickelte das erste Nullpunkt Spannsystem im Zerspanungsbereich und zählt heute zu den Innovatoren in der Branche.

STARK Produkte reduzieren Rüstzeiten um 90 % und sorgen für die optimale Ausnutzung der Maschinenkapazität.

Wir wissen, wie Fortschritt geht – und zwar mit Leidenschaft, Andersdenken und natürlich: Zusammenarbeit.



ROEMHELD
HILMA ■ STARK

STARK Spannsysteme

Die ROEMHELD Gruppe besteht aus 5 Unternehmen an den Standorten Deutschland und Österreich mit unterschiedlichen Produkten und Ausrichtungen. Aber eines eint uns: Wir sind eine Mannschaft. Weil wir zusammen arbeiten, voneinander lernen und uns gemeinsam weiterentwickeln.

STARK ist Teil der ROEMHELD Gruppe und partizipiert an zahlreichen Synergien, die sich aus der Zusammenarbeit der spezialisierten Technologie-Unternehmen ergeben. In diesem Verbund orientieren wir uns global und sind Partner von Industriekunden aus vielen Ländern der Welt.



„ Es ist das Wir, das uns unterscheidet. Es ist das Miteinander, das uns besser macht. “

Als Teil der Unternehmensgruppe ROEMHELD profitiert STARK von der Sicherheit und Erfahrung eines familiengeführten Traditionsunternehmens genauso wie vom weltweiten Vertriebs- und Servicenetz.

Gleichzeitig gibt dieser Hintergrund die Unabhängigkeit, um dynamische und innovative Ziele für marktgerechte Neuentwicklungen und kundenspezifische Lösungen zu verfolgen, mit denen STARK seine technologische Spitzenposition behauptet.

Martin Greif, CEO STARK Spannsysteme mit den Gesellschaftern der ROEMHELD Gruppe, Philipp Ehrhardt & Julia Reichert und Hans-Joachim Molka, CEO der ROEMHELD GmbH Friedrichshütte



„Technische Herausforderungen meistert man am besten in einem vielseitigen Team.“

Markus Frankenberger
Konstruktion



„Optimale Lösungen und partnerschaftliche Zusammenarbeit sind unsere Motivation.“

Andreas Kraml
Technischer Verkauf

„Es macht Spaß da zu arbeiten, wo man sich einbringen kann.“

Tobias Klenz
Lehrlingswerkstatt



„Unser Verständnis von Termintreue und Qualität ist unsere Stärke. Steigende Standards sind unser Ansporn.“

Klaus Tschemernjak
Arbeitsvorbereitung





Branchen und Märkte im Fokus.

Jeder Kunde hat spezifische Anforderungen. Mit unserem fundierten und umfangreichen Branchen-Know-how bieten wir Ihnen die passenden Lösungen, Services und Produkte für einen nachhaltigen und effizienten Einsatz in Ihrem Markt.

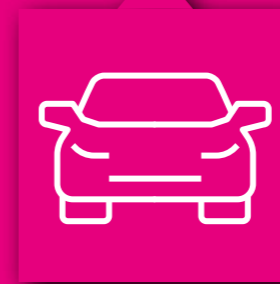

AUTOMOTIVE

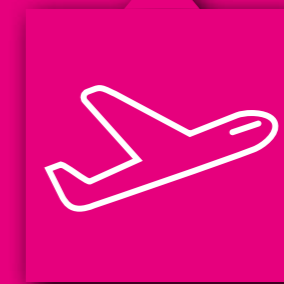

LUFTFAHRT

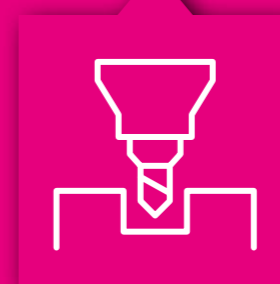

MASCHINEN- UND
WERKZEUGBAU



MEDIZIN



AUTOMOTIVE

Lösungen für mehr Produktivität.

- hohe Stückzahlen in vernetzten Fertigungsstraßen
- mannlose Fertigung
- Digitalisierung & Automation
- Präzision & Wiederholgenauigkeit

- ✓ Fahrzeug-Antriebsstrang
- ✓ Karosserierohbau (Schrauben, Schweißen, Kleben, Fügen)



LUFTFAHRT

Höchste Präzision für die Luftfahrtindustrie.

- hohe Sicherheitsanforderungen
- höchste Präzision, Luftfahrtsgenauigkeit
- kostenintensive Werkstücke und Halbfabrikate an weltweiten Produktionsstandorten

- ✓ Flugzeugstrukturteile
- ✓ Flugzeugturbinenteile





MASCHINEN- UND WERKZEUGBAU

Reibungslose und effiziente Fertigung.

- Automation & Prozesssicherheit
 - mannlose Fertigung
 - vielseitige Möglichkeiten zur Individualisierung
 - sehr hohe Bandbreite an Anforderungen
- ✓ *subtraktive und additive Fertigungsverfahren*
 ✓ *Montage und Fügen (Kleben)*



MEDIZIN

Maximale Qualität und Sorgfalt in der Medizintechnik.

- pneumatische und elektrische Lösungen
 - höchste Präzision für medizinische Anforderungen
 - hohe Wiederholgenauigkeit
 - optimierte Rüstzeiten
- ✓ *spezifische Fertigungsverfahren für herausfordernde Materialien in der Medizintechnik*
 ✓ *Dentalindustrie, Orthopädie und kardiovaskuläre Medizintechnik*





Nullpunkt Spannsystem: stark, präzise und individuell für Ihre Anwendung.

1 KOMPONENTEN

Höchste Qualität und Präzision zeichnen das wohl breiteste Produktprogramm im Bereich der hochproduktiven Werkstückspannung am Markt aus. Mit STARK Komponenten, Produkten und Systemen gestaltet sich die Fertigung effizienter und flexibler.

2 KUNDENSPEZIFISCHE LÖSUNGEN

Spezielle Aufgaben erfordern besondere Lösungen. Basierend auf dem umfassenden STARK Spannsysteme-Programm adaptieren wir für Ihre individuellen Anforderungen maßgeschneiderte Lösungen.

3 ENTWICKLUNGSPROJEKTE

Wir entwickeln Ihre Lösung, wenn der Standard nicht zum Ziel führt. Durch eine individuelle Analyse Ihrer Bedürfnisse bieten wir, aufgrund unserer jahrzehntelangen Erfahrung und tiefgreifendem Prozess-Know-how, maßgeschneiderte Lösungen passend zu Ihrer Anwendung.

4 DIENSTLEISTUNGEN

Unsere Servicecenter sind weltweit für Sie in der Beratung, Projektierung, Montage, schlüsselfertige Installation und Inbetriebnahme von Anlagen bis hin zur Schulung, Reparatur und Wartung vor Ort tätig. Der Kundendienst in den Ländern ist mit dem Headquarter in Österreich bestens vernetzt und wird von dort in allen fachlichen Fragestellungen intensiv unterstützt.



hochgenaue 5-Achs-Schleifbearbeitung

STARK.classic

- **anhebend:** STARK.classic hebt Palette beim Lösen ab
- **simpel:** einfach zu reinigen
- **präzise:** durch zylindrische Passung
- **langlebig:** Einziehen der Bolzen in die Passung
- **vielseitig:** Spannkontrolle, Auflagenkontrolle, Abbläsung, Mediendurchführung

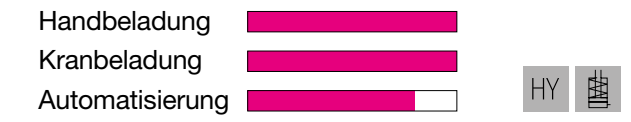

STARK.plaintec

- **einzigartig:** flächenbündiger Schnellspanverschluss und Spannzapfen
- **aufschiebbar:** Handling ohne Störkontur
- **sehr stark:** 50 kN Haltekraft
- **selbstständig:** für Automatisierung geeignet
- **überwacht:** alle Funktionen können abgefragt werden

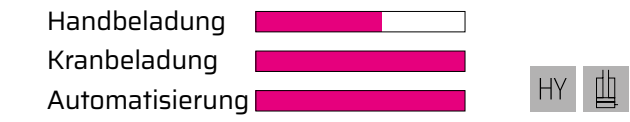

STARK.metec

- **einfach:** schnell eingebaut
- **robust:** wenig Einzelteile
- **kompakt:** große Kraftdichte
- **mechanisch:** einfache Wartung
- **unabhängig:** ein Drehmomentschlüssel genügt

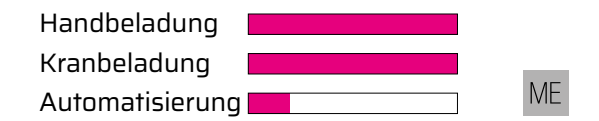

STARK.sweeper

- **selbstständig:** für automatisierte Lösungen
- **überwacht:** alle Funktionen können abgefragt werden
- **integriert:** eingebaute Kupplungen erhältlich
- **anpassbar:** verschiedenste Varianten verfügbar
- **reinigend:** ausgeklügelte Abbläsung

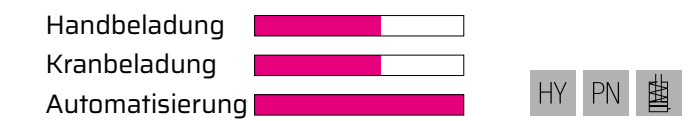

STARK.hydratec

- **kompakt:** enorme Kraftdichte
- **flexibel:** Ausgleichsvarianten möglich
- **sauber:** gekapselt gegen Verschmutzung
- **überwacht:** alle Funktionen können abgefragt werden
- **wirtschaftlich:** kurze Spann-/Lösezeiten, hohe Zyklenzahl

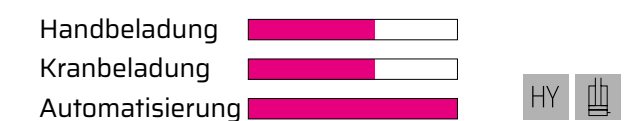

STARK.airtec

- **wartungsarm:** Intervalle bis 2 Millionen Zyklen
- **prozesssicher:** Industrie 4.0-fähig
- **kräftig:** durch umlaufende Spannsegmente
- **präzise:** durch zylindrische Passung
- **schnell:** Spann-/Lösezeit 0,2 sec

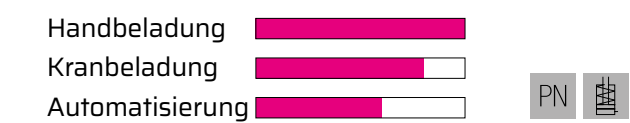

STARK.easyclick

- **click:** Spannvorgang durch Eindrücken
- **kompakt:** Durchmesser 85 mm und nur 19 mm hoch
- **stark:** 5 kN Spannkraft – 10 kN Haltekraft
- **sparsam:** bei 4 bar gelöst
- **schnell:** Lösezeit 0,1 sec

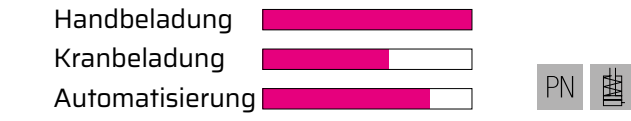

STARK.balance

- **ausgleichend:** Ausgleich bis zu ± 0,75 mm
- **überwacht:** alle Funktionen können abgefragt werden
- **direkt:** konstruiert für Werkstückdirektspannung
- **anhebend:** STARK.balance hebt Palette beim Lösen ab
- **optimal:** bestens geeignet für große Vorrichtungen



STARK.connect

- **prozesssicher:** Industrie 4.0-fähig
- **flexibel:** vielfältige Ausgleichsmöglichkeiten
- **optimal:** aktiver Einzug trotz kleinster Bauform
- **robust:** hohe Belastbarkeit
- **schnell:** sehr kurze Spann-/Lösezeit

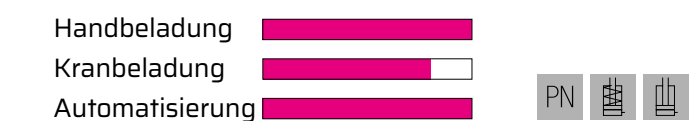

STARK.etec

- **prozesssicher:** Industrie 4.0-fähig
- **kompatibel:** passend zu Einzugsnippl von STARK.sweeper und STARK.hydratec
- **ökonomisch:** elektrischer Antrieb
- **simpel:** einfache Systemintegration
- **kontrollierbar:** Kräfte mess- und steuerbar

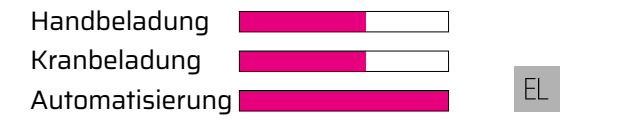

STARK.basic

- **schlicht:** Modulbauweise
- **ökonomisch:** einfachster Auf- und Einbau
- **angepasst:** hydraulisch oder pneumatisch
- **vielseitig:** 14 Varianten
- **preisbewusst:** kostengünstige Einstiegsmodelle

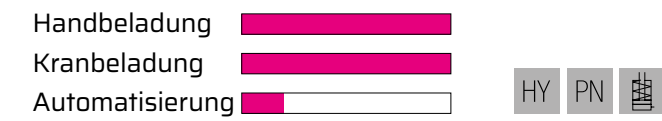

- einfach wirkend
- doppelt wirkend
- pneumatisch
- hydraulisch
- elektrisch
- mechanisch



Qualitätskontrollen erfolgen in einem klimatisierten Messraum. Kundenspezifische Schnellverschlussplatte mit 1,1 m Durchmesser für Schleifanwendungen im Luftfahrtbereich.

KUNDENSPEZIFISCHE LÖSUNGEN

Spezielle Aufgaben erfordern besondere Lösungen.

Erfolgreiche Unternehmen erwarten von ihren Partnern neben einem überzeugenden Produkt auch Prozess-Know-how und umfassende Beratungsleistungen für ihre individuellen Anforderungen.

Wir adaptieren für Sie unsere Komponenten, wenn der Standard nicht zum Ziel führt. Aufgrund unserer jahrzehntelangen Erfahrung und tiefgreifendem Know-how in der Entwicklung und Herstellung von Nullpunkt Spannsystemen kommen wir schnell und effizient zu kundenspezifischen Lösungen für Ihren speziellen Anwendungsfall.

- breites Lösungsspektrum durch Adaptionen für individuelle Kundenanforderungen
- perfekt auf die spezielle Anwendung angepasst
- Lösungen für Anwendung ab Losgröße 1
- schnell und effizient durch Entwicklungskompetenz seit 1977
- übergreifendes Spezialisten-Know-how in der ROEMHELD Gruppe

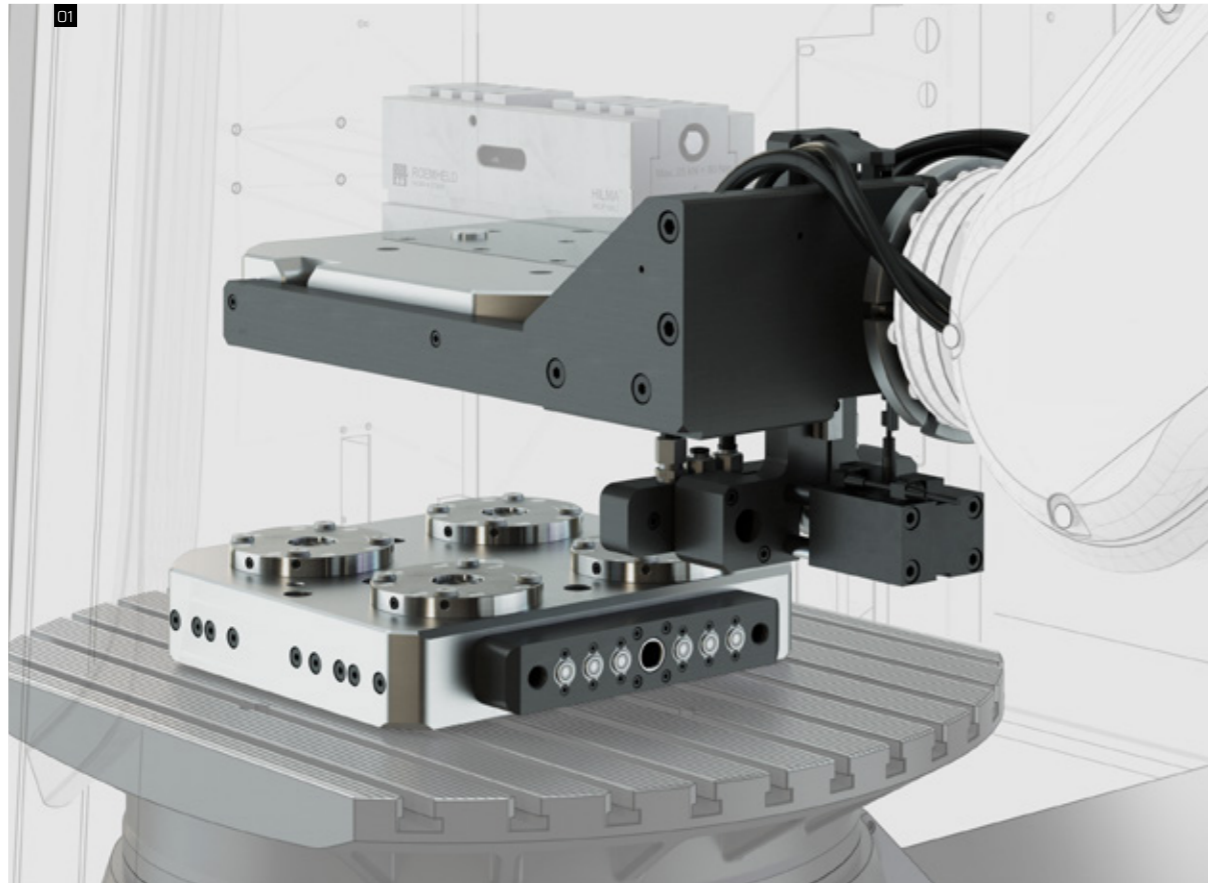

01 STARK Robotergräfer mit Nullpunkt Spannsystem ermöglicht den automatisierten Palettenwechsel auch ohne Medien am Maschinentisch. Medienübergabe für Spann- und Lösevorgänge sowie notwendige Kontrollabfragen erfolgen über eine Mehrfachkupplung am Palettengräfer. Dieses System eignet sich auch bestens für Nachrüstprojekte.

02 STARK Rüststation als Gesamtlösung: Ergonomisch höhenverstellbare Rüststation ermöglicht hochgenaues Einrichten von Turbinenteilen in der Luftfahrtbranche. Ein hydrostatisch gelagerter Rundtisch mit STARK Nullpunkt Spannsystem garantiert minimalste Abweichungen zwischen Rüststation und Bearbeitungsmaschine.

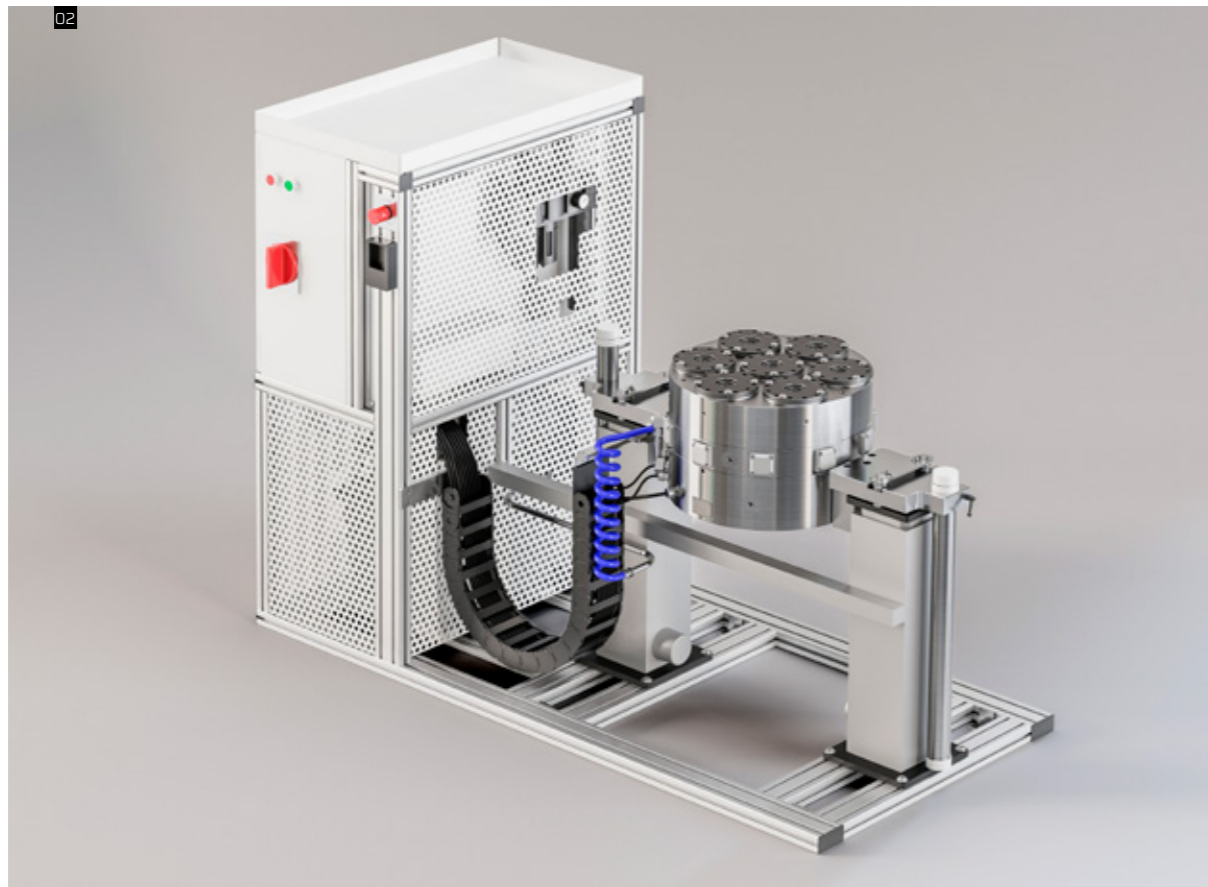

ENTWICKLUNGSPROJEKTE

Es beginnt damit, die Anwendung des Kunden genau zu verstehen.

Zunehmende Komplexität sowie sich schnell ändernde Rahmenbedingungen, Märkte und Kundenbedürfnisse fordern maßgeschneiderte Lösungen für individuelle Problemstellungen. Neben einem hervorragenden Produkt gewinnt Prozess-Know-how und umfassende Beratungsleistung immer mehr an Bedeutung.

Wir beschleunigen Prozesse um noch näher am Kunden zu sein. Lokale Ansprechpartner und ein global agierendes Team garantieren nachhaltige Lösungen, die den hohen technischen und wirtschaftlichen Erwartungen unserer Kunden entsprechen.

- ganzheitliche Prozessbetrachtung und Analyse für eine reibungslose und kostenoptimierte Fertigung
- Entwicklung von maßgeschneiderten Komplettlösungen oder Lösungen zur Optimierung von Teilprozessen
- über Jahrzehnte aufgebaute Entwicklungs- und Umsetzungskompetenz
- flexible und gleichzeitig effiziente Fertigungsstrukturen

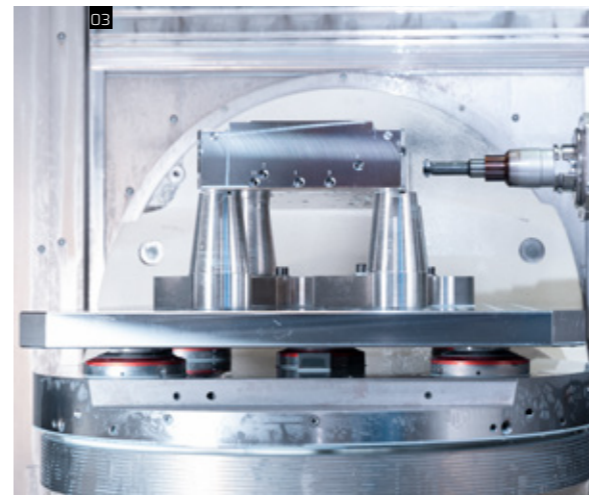
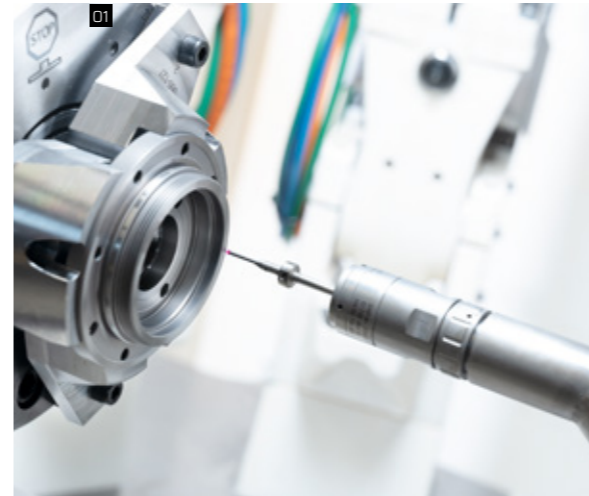

- 01 Höchste Präzision durch modernste Werkzeugmaschinen
- 02 Flexible Fertigung durch vollautomatischen Palettenrundspeicher mit STARK.hydratec Schnellwechselsystem
- 03 5-Achs-Bearbeitung für wirtschaftliche Fertigung – Sondervorrichtung präzise gespannt auf STARK.hydratec Nullpunkt Spannsystem
- 04 Hochpräzises STARK Palettenwechselsystem für Rundschleifmaschinen

Schnelle Verfügbarkeit, Genauigkeit, Qualität und Prozesssicherheit.

STARK legt größten Wert auf optimal gestaltete Prozesse – von der Entwicklung und Konstruktion über die Fertigung und Montage bis zur Qualitätssicherung bietet das hochmoderne Firmengebäude optimale Bedingungen.

Die voll klimatisierte Fertigung, ein moderner Maschinenpark, flexible und effiziente Fertigungsstrukturen sowie hoch qualifizierte Mitarbeiter garantieren die hochpräzise STARK Produktqualität, Liefersicherheit, Effizienz und Kostentransparenz.

Wir stärken unsere eigene und damit auch die Wettbewerbsfähigkeit unserer Kunden mit einer Liefertreue von über 98 %.



Innovative Lösungen,
erprobte und bewährte
Komponenten auf
hohem technischen
Niveau.

Unsere Produktqualität umfasst höchste Entwicklungsstandards, hochwertige Materialien sowie modernste Maschinen und Verarbeitungstechnologien.

STARK verfügt dank seiner jahrzehntelangen Geschichte und als Pionier in der Nullpunkt Spanntechnik über tiefgehendes Produkt- und Anwendungswissen.

Ein lückenloses Qualitätssicherungs- und Prüfsystem ist in sämtlichen Abläufen verankert. Die schwingungstechnisch entkoppelte und abgeschirmte Messtechnik sowie eine Versuchsanlage für Langzeittests unter Produktionsbedingungen gewährleisten unseren Kunden ein Höchstmaß an Zuverlässigkeit.

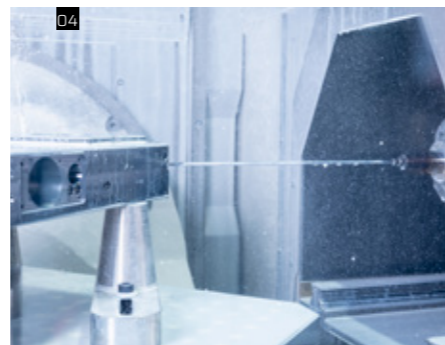

01 Eine voll klimatisierte Fertigung und ein moderner Maschinenpark sorgen für optimale Produktionsbedingungen am Firmensitz in Rankweil (AT)
02 Multi-Funktions-Maschine der neuesten Generation ermöglicht eine DONE-IN-ONE Bearbeitung vom Rohling bis zum fertigen Dreh- & Fräsbauteil
03 Unser Verständnis von Genauigkeit liegt im tausendstel Millimeter
04 Medienverbindungen werden bei STARK Schnellverschlussplatten tieflochgebohrt



„ STARK steht für Qualität, exzellente Produkte, hocheffiziente Prozesse und hervorragende Ergebnisse.“

Dies erreichen wir, indem wir gemeinsame Werte leben und übereinstimmende Ziele anstreben. Das Know-how und Engagement unserer Mitarbeiter sind entscheidend für unseren Unternehmenserfolg.

- 01 Hoch qualifizierte Mitarbeiter sichern höchste Qualitätsstandards
- 02 Rüststation mit Schnellwechselsystem STARK.hydratec mit integrierter Medienübergabe ermöglicht präzises und sicheres Rüsten ohne Maschinenstillstand
- 03 Erfahrene Mitarbeiter mit einem tiefgreifenden Produkt- und Anwendungswissen bilden das Fundament unseres Qualitätsversprechens
- 04 Durchgängige Zuverlässigkeit in allen Bearbeitungsprozessen



ROEMHELD
HILMA ■ STARK

STARK Spannsysteme

Ein Unternehmen der ROEMHELD Gruppe

STARK Spannsysteme GmbH
Römergrund 14 | 6830 Rankweil
Austria

Fon +43 5522 37 400-0
Mail verkauf@stark-inc.com

www.stark-inc.com